



THE AMERICAN
INSTITUTE
OF ARCHITECTS



architect-US

Career
Training
USA

= PHILADELPHIA!

DESIGN COMPETITION architect-US' BOOTH



AIA Convention
ATLANTA '15



WHO?

Concurso de ideas para jóvenes **estudiantes** y **profesionales** del ámbito de la **arquitectura**, el **diseño** y la **ingeniería**.

architect-US

WHEN?



HOW?

Regístrate en nuestra web y envíanos tu propuesta a:
concursos@architect-us.com

WHY?

1º Premio: Construcción de la propuesta en **PHILADELPHIA**
800€ + Entrada a la convención

2º Premio: Exposición de panel en **PHILADELPHIA** + 400€

Mención: Exposición del panel en **PHILADELPHIA**

Para más información sobre el concurso, visita nuestra web:

www.architect-us.com



Philly

JURY

Nuno Ravara
Herzog&de Meuron
Associate

Ivan Shunkov
President of Harvard
Architectural
& Urban Society Alumni

Alex Alimo
AIA National Associates
Committee Director at Large

Salvador Pérez Arroyo
Honorary Profesor of the
Bartlett School of
Architecture UCL

Blanca Lleó
Vice Dean of Madrid
Polytechnic School of
Architecture External and
International Relations

Patricia Gª Chimeno
Architect-US Director of
Operations

OBJETO DEL CONCURSO

El Programa de Prácticas y Formación Profesional para Arquitectos en Estados Unidos Architect-US, en su carácter de organizador, convoca un concurso de ideas abierto a estudiantes y profesionales del campo de la Arquitectura, Diseño Industrial e Ingeniería, para el diseño y construcción del stand con el que Architect-US participará en la convención anual del *American Institute of Architects* en Philadelphia los días 19, 20 y 21 de Mayo.



**THE AMERICAN
INSTITUTE
OF ARCHITECTS**

architect-US

**WE SPONSOR THE TALENT
YOU DESIGN THE WORLD!**

Acerca del AIA

El *American Institute of Architects* es la organización de colegiación profesional líder de Estados Unidos de arquitectos licenciados, profesionales emergentes y arquitectos internacionales afiliados desde 1857. El AIA cuenta con más de 83.000 arquitectos licenciados y profesionales asociados, y representa el punto de encuentro para el ejercicio práctico de la profesional.

Acerca de Architect-US

Con el objetivo de favorecer la integración e incorporación de estudiantes en formación y profesionales licenciados de primer nivel a uno de los mercados más competitivos del mundo, el Programa de Prácticas Profesionales y Formación Profesional en EEUU Architect-US ofrece, tramita y gestiona prácticas y formación profesional remunerada a estudiantes y jóvenes profesionales en empresas punteras del sector de la Arquitectura, Ingeniería y Diseño en Estados Unidos.

Acerca de PhilAIADELPHIA!

La Convención Anual del *American Institute of Architects* 2016, tendrá lugar los días 19,20 y 21 de Mayo en el *Pennsylvania Convention Center* de Philadelphia. La Convención Anual del AIA es el mayor punto de encuentro para profesionales del ámbito de la Arquitectura, Construcción y Diseño en EEUU, registrando 16.936 visitantes y 747 expositores en la Convención del 2015 en Atlanta. La exposición bulle con actividad, reuniendo a directores, asociados, decision makers, diseñadores, consultores y fabricantes. Un perfecto escenario donde exponer el talento de nuestros arquitectos más nobles y representar la marca España.

PHILAIADELPHIA!



Convención AIA Atlanta 2015

CARÁCTER DEL CONCURSO

El presente Concurso es de **carácter Internacional**, y queda abierto a estudiantes y profesionales del campo de la Arquitectura, Diseño Industrial e Ingeniería desde el **1 de Marzo hasta el 18 de Abril de 2016**.

OBJETIVOS DEL CONCURSO

1. Dar la oportunidad a **estudiantes y jóvenes profesionales** de tener un primer acercamiento al mundo de las exposiciones y de la arquitectura efímera en un **ámbito internacional**.
2. Dar la posibilidad a los arquitectos más noveles de tener una **primera toma de contacto profesional** con el mercado americano a través de la institución que gobierna la industria de la Arquitectura y Construcción en Estados Unidos, el *AIA American Institute of Architects*.
3. Dar la oportunidad de **diseñar y construir un Stand promocional en PhilAIA Delphia 2016**, la Feria de mayor nivel y proyección internacional de la industria de la Arquitectura, Construcción y Diseño de EEUU.

PARTICIPACIÓN

Condiciones que deben reunir los participantes

Para participar en el concurso se requiere ser Estudiante en curso de las Facultades de Arquitectura, Diseño Industrial o Ingeniería, o estar en posesión del Título de Arquitecto o Ingeniero de alguna de las Universidades citadas. La participación puede ser **individual y/o en equipo**. El hecho de intervenir en este Concurso implica el reconocimiento y aceptación de todas las disposiciones de las Bases.

RECLAMO DE LOS PARTICIPANTES

Ningún participante podrá reclamar ante el organizador y/o promotor ni recurrir a propaganda alguna que trate de desvirtuar o desprestigiar a los miembros del Jurado, al Organizador o a los demás participantes.

DECLARACIÓN JURADA Y CESIÓN DE DERECHOS DE LOS PARTICIPANTES

Cada participante deberá declarar por escrito y bajo su firma que el trabajo presentado es de su obra personal. A su vez deberá presentar firmada la cesión de los derechos intelectuales de la obra, a los fines de poder llevarla a cabo en PHILIADELPHIA, así como su posterior promoción en cualquier material de marketing de Architect-US.

ANONIMATO

Los participantes no podrán revelar la identidad de su trabajo ni mantener comunicaciones referentes al Concurso con miembros del Jurado o el Promotor. Véase epígrafe "Documentación" para más detalles.

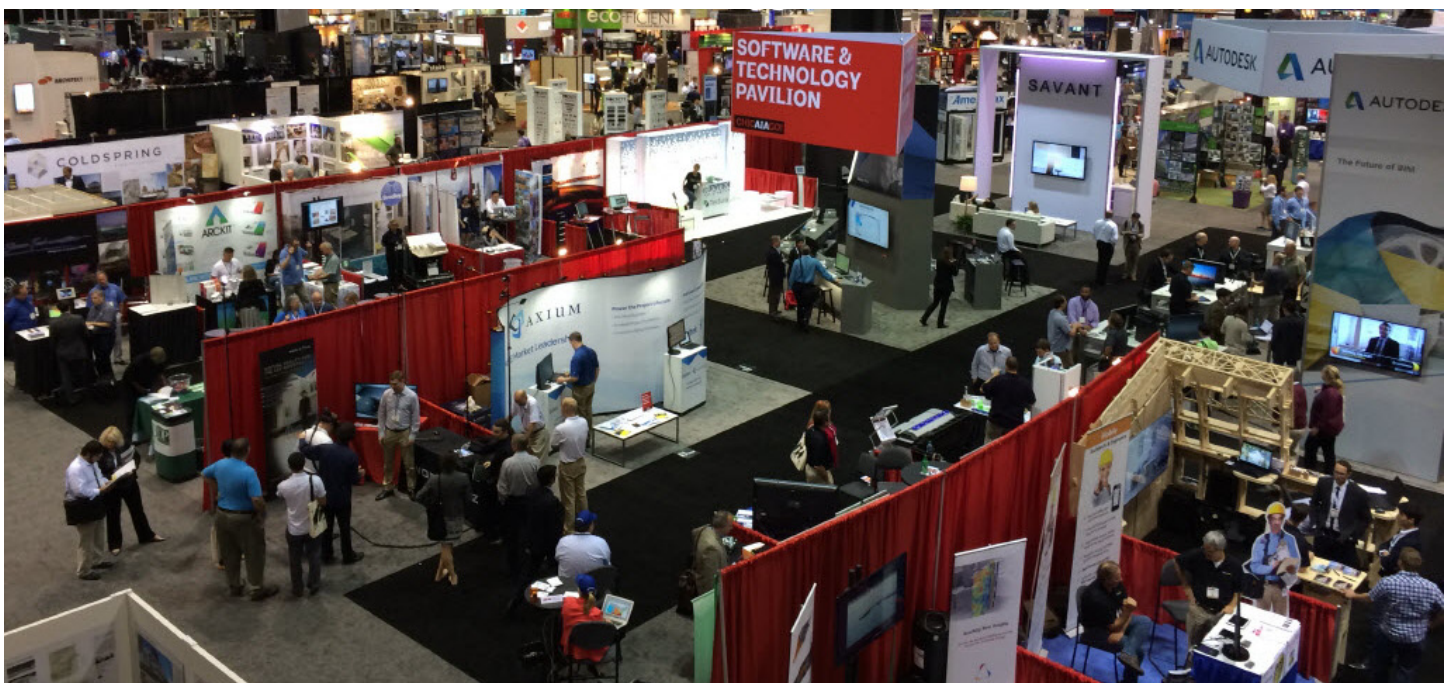

Convención AIA Chicago 2014

INSCRIPCIÓN

Para participar en el Concurso los interesados se deberán inscribir antes del día **11 de Abril de 2016 a las 20hrs** como fecha límite completando el formulario que encontrarán en la web del Programa www.architect-us.com. Una vez la inscripción sea registrada, el participante recibirá un mail con los datos para realizar el pago de la inscripción, así como la información específica necesaria para la entrega de su propuesta. **INSCRIPCIÓN INDIVIDUAL: 30€ / INSCRIPCIÓN EN EQUIPO** (de 2 a 4 miembros): 60€

DOCUMENTACIÓN A ENTREGAR

El trabajo deberá ser enviado por email a concursos@architect-us.com antes del **18 de Abril de 2016 a las 12hrs del mediodía**. Para asegurar el anonimato de las propuestas, estas tendrán que presentarse en dos archivos separados nombrados de la siguiente forma:

Archivo 1 . 01_NombreDeProyecto.zip

01_NombreDeProyecto_PANEL.pdf

- Panel de concurso 24"x36" en formato pdf. El panel no debe reflejar ningún dato identificativo del autor. **TODAS** las propuestas **deberán ser en inglés** y tener un **nombre de proyecto**, el cual debe de aparecer en dicho panel. El panel debe de incluir toda la información necesaria para la comprensión global y construcción de la propuesta y como mínimo incluir:

- + Planos acotados de planta, alzados y techos.
- + Planos acotados de sección/es transversal y longitudinal más representativas.
- + Renders de las 4 vistas del stand y perspectiva/s del conjunto de la Convención.
- + Instrucciones gráficas del ensamblaje y montaje del stand.

NOTA: El archivo pdf del panel deberá tener resolución suficiente para poder ser impreso a escala 1:1

01_NombreDeProyecto_FICHA TÉCNICA.pdf

- Ficha Técnica describiendo el número de planchas y piezas empleadas en el diseño junto con los pasos detallados a seguir que aseguren el montaje y construcción total de la propuesta.

01_NombreDeProyecto_ARCHIVO.dwg

- Archivo dwg del proyecto con el despiece de las piezas que deberán ser cortadas y ensambladas siguiendo la Ficha Técnica.

Archivo 2. 02_NombreDeProyecto.zip

02_InformaciónDelParticipante_REGISTRO DE ENTREGA.pdf

- Formulario de registro de la entrega de la propuesta enviado en el momento de la inscripción con los datos del participante.

02_InformaciónDelParticipante_DECLARACIÓN JURADA.pdf

- Declaración Jurada acerca de la autoría de la obra debidamente firmada por el o los autores; enviada en el momento del registro.

02_InformaciónDelParticipante_CESIÓN DE DATOS.pdf

- Autorización de Cesión de Datos firmada para la exposición y la publicación de los trabajos presentados; enviada en el momento del registro.



Skyline de Philadelphia

CRITERIOS DE SELECCIÓN

El concurso plantea el diseño de un stand auto portante de 100 pies cuadrados (1 pie = 0.3048 m) que ha de estar en cumplimiento con la normativa especificada por el AIA y las especificaciones de CIGRAPH, fabricante y proveedor del cartón nido de abeja (**único material empleado en la construcción del stand**).

El diseño deberá incluir al menos un elemento horizontal para la colocación de publicidad, el diseño de un mostrador de 4' de altura máxima y 3 taburetes, así como prever un espacio de alta visibilidad equivalente a dos DIN A3 para el logo corporativo de **Architect-US** y **Cigraph**.

El jurado tendrá en cuenta los siguientes criterios y sistema de puntuación para la selección del diseño ganador:

- **50 puntos:** Solución estructural (auto portante)
- **25 puntos:** Aprovechamiento del material
- **15 puntos:** Diseño, originalidad e impacto visual
- **10 puntos:** Facilidad de montaje, desmontaje y transporte.

No serán aceptados los trabajos que no fueran entregados dentro del plazo fijado y de las formas establecidas en el apartado "Documentación", o que contuviesen una indicación fehaciente de la identidad de los participantes.

JURADO Y SELECCIÓN

La selección final será realizada por el Jurado designado al efecto, adjudicando los premios que se describen en la sección respectiva. El Jurado estará integrado por los siguientes miembros:



- **Nuno Ravara**
Herzog & de Meuron Associate
www.herzogdemeuron.com



- **Salvador Pérez Arroyo**
Honorary Profesor of the Bartlett School of Architecture UCL
www.salvadorperezarroyo.com



- **Blanca Lleó**
Vice Dean of Madrid Polytechnic School of Architecture External and International Relations
www.blancalleo.com



- **Ivan Shunkov**
President of Harvard Architectural & Urban Society Alumni
www.ivanshunkov.com



- **Alex Alaimo**
AIA National Associates Committee Director at Large
www.aiany.aiany.org



- **Patricia Garcia Chimen**
Architect-US Career Training Program
US Market Director of Operations
www.architect-us.com

FUNCIONAMIENTO

Los miembros del Jurado serán nominativos e inamovibles desde la constitución del Jurado hasta la emisión del fallo. El Jurado funcionará con un quórum constituido por la mayoría de sus miembros y el fallo se realizará de acuerdo con el voto directo de sus miembros según los siguientes deberes y atribuciones:

- a) Aceptar las condiciones de estas Bases.
- b) Conocer el reglamento y **especificaciones del AIA** para la construcción de Stands en Philadelphia! (**Véase "Normativa"**)
- c) Asegurar una valoración de todos los trabajos de acuerdo con el sistema de evaluación que se establece en las bases.
- d) Formular un juicio crítico de todos los trabajos premiados y de aquellos que a su juicio así lo merecieran.
- e) Adjudicar los premios y demás distinciones previstas en estas Bases.
- f) Declarar fuera de Concurso los trabajos en los que no se hayan respetado las condiciones obligatorias de las Bases.
- g) Labrar un acta en que se deje constancia del resultado del Concurso, explicando los fundamentos del fallo.

CONVOCATORIA Y FALLO

El Jurado será convocado el día **19 de abril de 2016** y deberá emitir su fallo, a más tardar, el día **20 de abril de 2016**. Por razones debidamente fundadas, podrá solicitar al Organizador la ampliación del plazo del fallo.

RESOLUCIÓN Y ENTREGA DE PREMIOS

Los premios serán notificados vía email y publicados en la web de Architect-US www.architect-us.com así como en el blog de Architect-US: www.blog.architect-us.com en un plazo de 24hrs desde la comunicación del fallo.



Love Park, Philadelphia JFK Plaza

CONSULTAS

Los participantes pueden enviar sus preguntas o aclaraciones a consultas.concursos@architect-us.com hasta el **17 de Abril del 2016 a las 20hrs**. Las preguntas se referirán a puntos concretos de las Bases y deben ser expresadas en forma breve y clara. Serán enviadas, sin firmas, ni signos que permitan individualizar al remitente. **Nunca podrán incluir referencia al nombre del proyecto**, quedando descalificado de ser así.

Todas las consultas formuladas por los participantes serán publicadas en el blog de Architect-US: www.blog.architect-us.com

PREMIOS

Se establecen los siguientes Premios a cargo de Architect-US, entidad organizadora:

- **1^{ER} PREMIO:** Construcción de la propuesta ganadora + **800€** + entrada a PHILADELPHIA 2016 (no canjeable por dinero)
- **2^º PREMIO:** Exposición de panel del concurso en PHILADELPHIA + **400€**.
- **MENCIÓN HONORÍFICA:** Exposición del panel del concurso en PHILADELPHIA.

CRONOGRAMA FECHAS

- 1 01/03/2016: Lanzamiento de Concurso
- 2 17/04/2016 (20hrs.): Última fecha de consultas
- 3 18/04/2016 (12hrs.): Fecha límite de recepción de trabajos
- 4 19/04/2016: Selección y adjudicación de Premios y Menciones
- 5 20/04/2016: Comunicación a los Ganadores y entrega virtual de Premios y Menciones
- 6 19-20-21/05/2016: Convención Anual del American Institute of Architects PHILADELPHIA

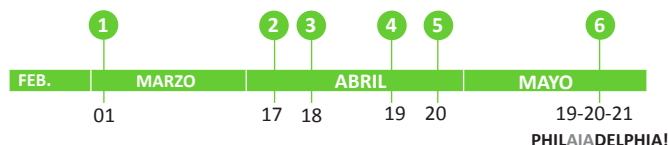

CONDICIONES GENERALES

- Las resoluciones del Jurado son inapelables. Todo caso no previsto en este reglamento será resuelto por el Jurado en forma inapelable.
- La entrada a PHILADELPHIA 2016 será concedida previa entrega del justificante de vuelo.
- Los premios estarán sujetos a los impuestos directos e indirectos establecidos legalmente.
- Los premiados deberán emitir un justificante/factura firmado que acredite que han recibido el premio.
- La simple participación en el Concurso implica la aceptación de estas Bases.
- Los Premios podrán ser declarados desiertos en caso de que el Jurado no encuentre pertinente, a los fines del Concurso, ninguno de los trabajos presentados.
- El organizador se reserva el derecho de incluir modificaciones en la propuesta ganadora para asegurar su viabilidad de ser necesario.

ACERCA DE LOS DERECHOS

Los proyectos premiados pasarán a ser propiedad del Programa de Prácticas y Formación Profesional para Arquitectos en EEUU Architect-US y tienen carácter de adquisición. Todos los proyectos concursados podrán ser exhibidos tanto en salas públicas como privadas, a nivel nacional e internacional, según el criterio de Architect-US y publicitados en medios digitales, gráficos y otros.



Museo de Arte de Philadelphia

NORMATIVA PARA EL DISEÑO DEL STAND

ESPECIFICACIONES PROPORCIONADAS POR EL AIA

1. Los Stand en línea, sólo tendrán un lateral expuesto a un pasillo, definido como acceso.
2. El stand tendrá una medida de 10'x10' (100 pies²).
3. La altura perimetral no deberá superar en ningún caso los 8' en la mitad posterior del stand, y los 4' en la mitad anterior (acceso).
4. No se permiten elementos colgados del techo.
5. El elemento horizontal diseñado para la colocación de publicidad no podrá superar en ningún caso 12" desde el plano del que sobresale.
6. El mostrador diseñado no podrá superar los 4' de altura.
7. El espesor de las paredes podrá ser variable con un máximo de 10". En la parte frontal del stand (acceso) sólo podrá alcanzar 3" de espesor máximo.
8. Sin ser obligatorio, el diseño sólo puede proponer cobertura en la parte posterior del stand (últimos 5'), no pudiéndose superar en ningún caso los 8' de altura.
9. Área de suelo susceptible a formar parte de la propuesta asegurando el 75% de su totalidad para el libre tránsito.

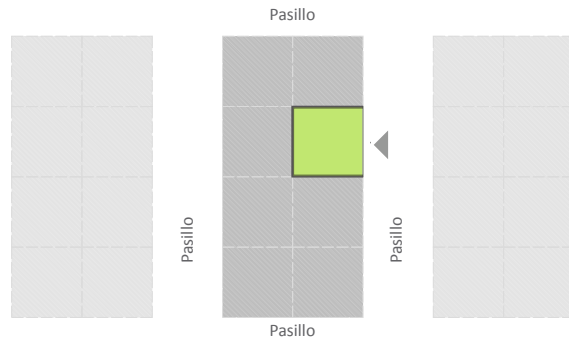

Esquema de situación

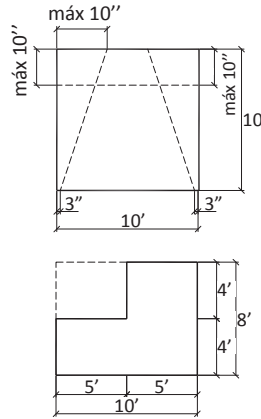

1 Dimensiones máximas

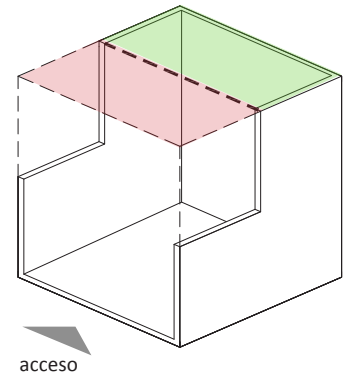

2 Área permitida y NO permitida en caso de proponer cobertura.

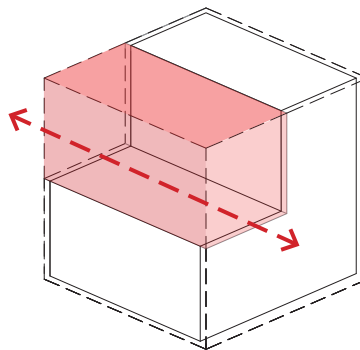

3 Volumen a respetar. Línea de visión entre stands (máx. permeabilidad).

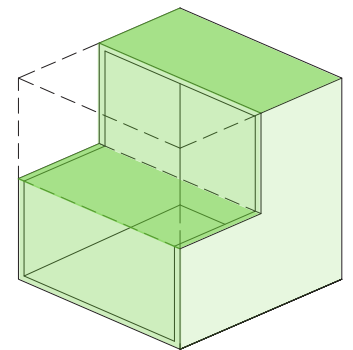

4 Volumen máximo de actuación

⚠ Las figuras en ningún caso suponen una representación formal del stand.

ESPECIFICACIONES PROPORCIONADOS POR CIGRAPH

1. Todos los elementos diseñados deberán usar como material único el panel nido de abeja CIGRPAH.
2. El diseño deberá adaptarse a las medidas y embalaje especificadas aquí dispuestas:

1 Material disponible

(el jurado premiará la máx. optimización del material)

- Nº Planchas: 50 máximo
- Medidas: 48"x96"
- Espesores: 10 ó 16 mm (combinación permitida)

2 Dimensiones mínimas de corte

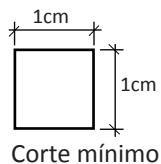

Corte mínimo

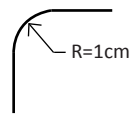

Radio mínimo

3 Construcción y transporte

La propuesta podrá constar de tantas **piezas** como el participante estime, atendiendo al material disponible y máxima optimización del mismoio.

- Fábrica:

Las **piezas** serán encoladas hasta formar un máximo de 7 **elementos**.



pieza

- Transporte:

Cada uno de esos **elementos** (max.7), deberá poder ser contenido en una caja de 48"x96"x10" para su transporte.

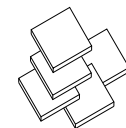

piezas encoladas = elemento (máx 7).

- Construcción:

La unión final de esos **elementos** se hará in situ en la convención, y deberá basarse exclusivamente en el propio ensamblaje del cartón, sin ayuda de elementos mecánicos o pegamentos.

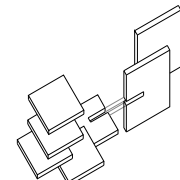

ensamblaje de elementos = BOOTH